



SPEC NUMBER: 205-03-175

取扱説明書 OPERATION MANUAL

SERIES 6286
0.4 mm PITCH FPC CONNECTOR

B	DCN-951	10/18 '07				KYOCERA ELCO CORPORATION ENGINEERING DEPT.
A	DCN-1459	10/03 '02	A.Hagiwara	T.Satoh	N.Hayashi	
O	EDN-471	6/18 '02	A.Hagiwara	T.Satoh	N.Hayashi	
No.	EDN/DCN	DATE	PREPARED	CHECK	APPROVED	

目 次
CONTENTS

1. 概要 SCOPE	1
2. 各部の名称 NAME OF EACH PART	1
3. 取り扱い上の注意 NOTE	3
3.1 基板搭載について MOUNTING ON BOARD	3
3.2 FPC の挿入について INSERTION OF FPC	3
3.3 FPC の挿去について EXTRACTION OF FPC	4
4. その他の注意事項 OTHER NOTES	4
5. 製品の保管及び管理 PRESERVATION AND CONTROL	4

1. 概 要 SCOPE

本製品 6286 シリーズコネクタは 0.4 mm ピッチワンタッチロックタイプの FPC 用コネクタです。本コネクタの取り扱いには注意が必要です。ここで 6286 シリーズコネクタの取り扱い上の注意点について記載します。

Series 6286 connectors of FPC connectors are 0.4 mm pitch, one touch rock type.

This connector requires your attention to the following points in its handling.

This manual shows notes in handling Series 6286.

2. 各部の名称 NAME OF EACH PART

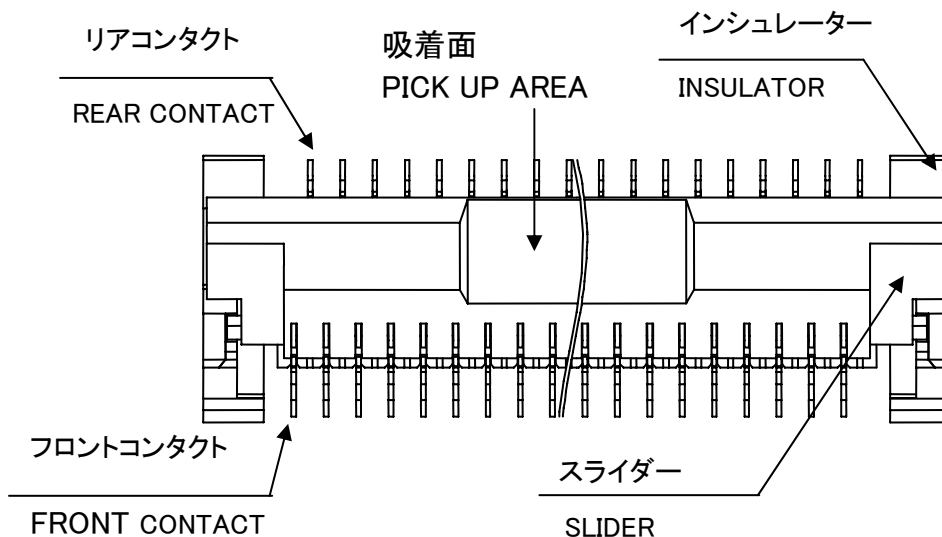

3. 取り扱い上の注意 NOTES IN HANDING

3.1 基板搭載は基本的には実装機にて行って下さい。補修などで手のせをする場合は、
 コンタクトテールにふれない様注意して下さい。

Basically connectors shall be mounting machine. In case of manual mounting for maintenance,
 Please note not to touch contact tails.

3.2 FPC の挿入方法について INSERTION AND EXTRACTION OF FPC

FPC の挿入方法 FPC INSERTION

(1) スライダーは解除状態で上方へ130° 開きます。完全に開いていないと FPC 挿入性に
 支障がありますので注意してください。

The slider opens upward 130° when unlocked. Open the slider completely.

Or FPC will not be insered correnctly.

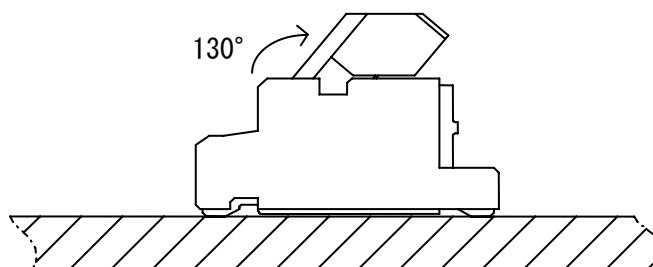

※スライダーを閉じた状態で指や基板等で下図の方向へ力を加えないで下さい。
 スライダーが外れる恐れがあります。

The slider must not be pulled to the direction like below sketch from closed position.

It may be come off.

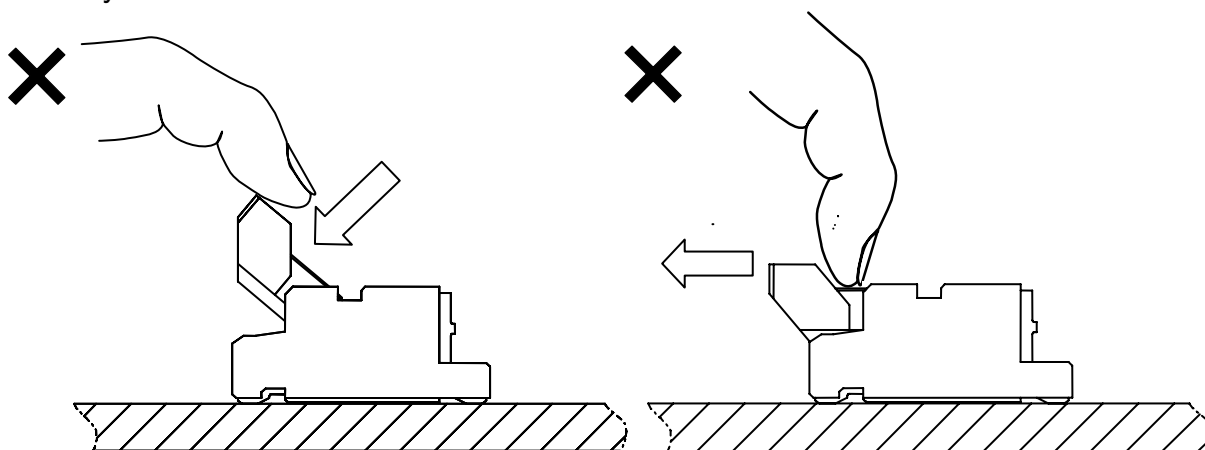

※ スライダーを開放する際、インシュレータ側へ押し込まずスライダー端部を真上にあげる様に操作してください。

また、FPC 未嵌合状態でのスライダー操作は極力行わない様お願いします。

FPC The slider instead of inserting to the insulator side,try to push them up vertically when open a slider.

Please do not move the slider to the utmost when the FPC is not connected.

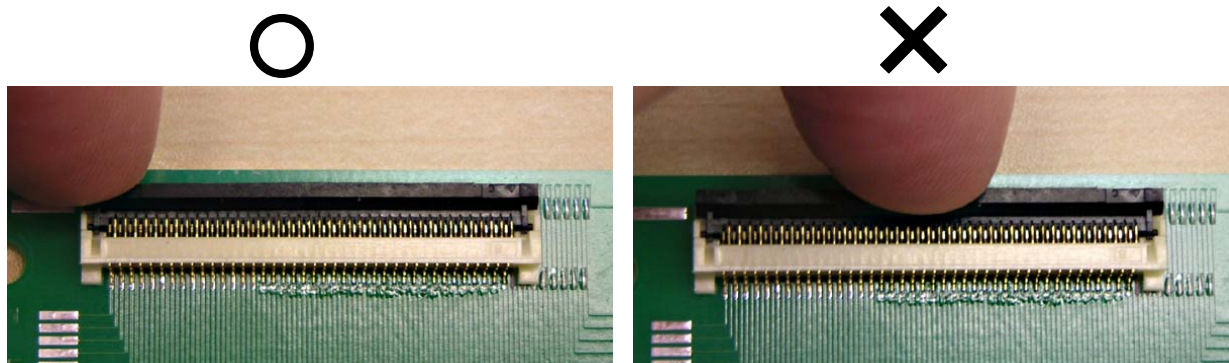
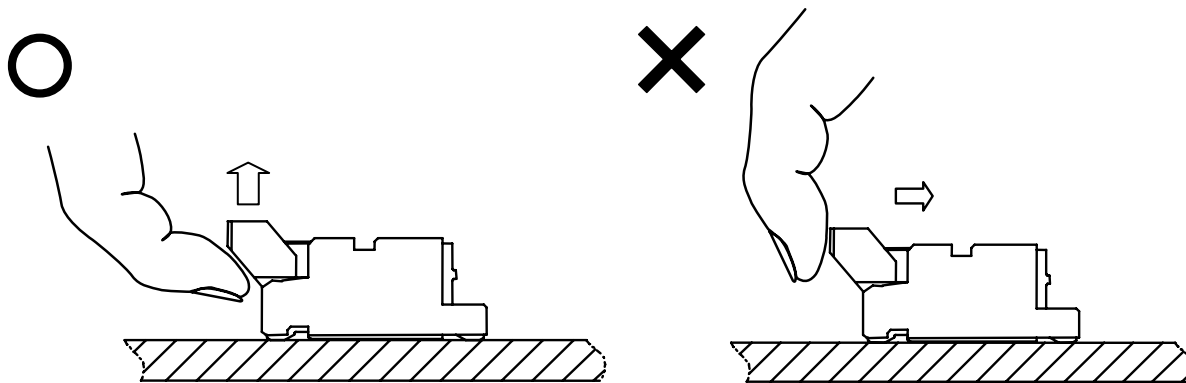

(2) FPC は、導体面(接触面)を下にし、コネクタの溝に FPC タブが正常に位置するように挿入して下さい。

FPC 挿入後に軽く FPC を引くことで、FPC は正規位置であることが確認できます。

Insert FPC with conductor side(contact side)downward and push FPC to the point where it hits card slot of connector.

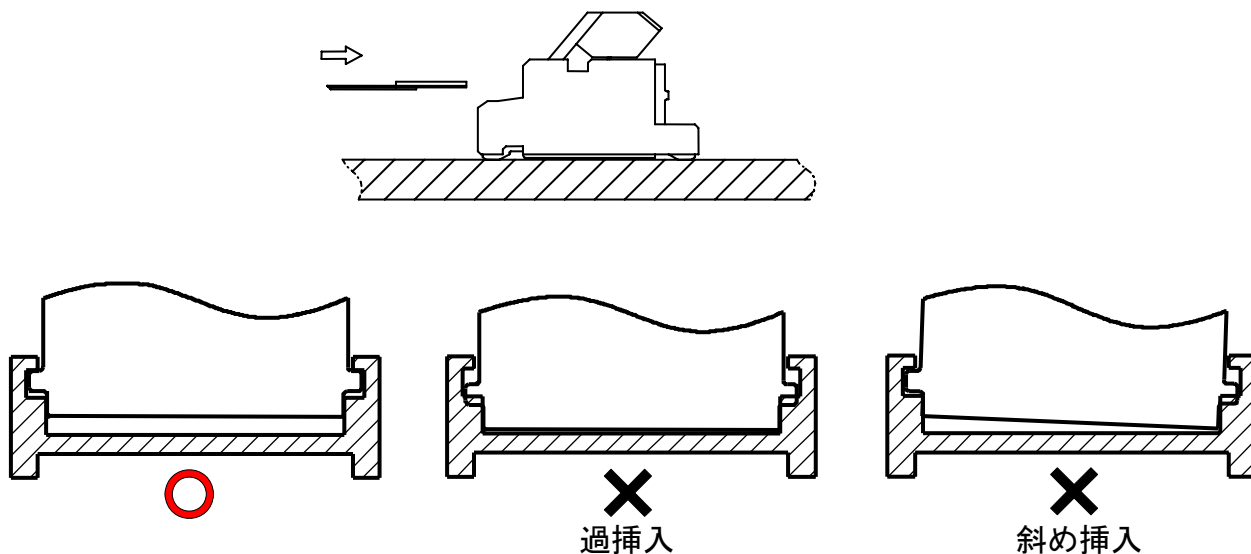

(3) スライダーをロックさせて下さい。挿入した FPC が斜めになっていないか確認した上、スライダーを回転軸方向に軽く荷重を加えつつ押し下げ、ロックさせてください。

Make sure that FPC is not inserted obliquely and press the slider down for locking with soft pressure applied on it the direction of the axis of rotation.

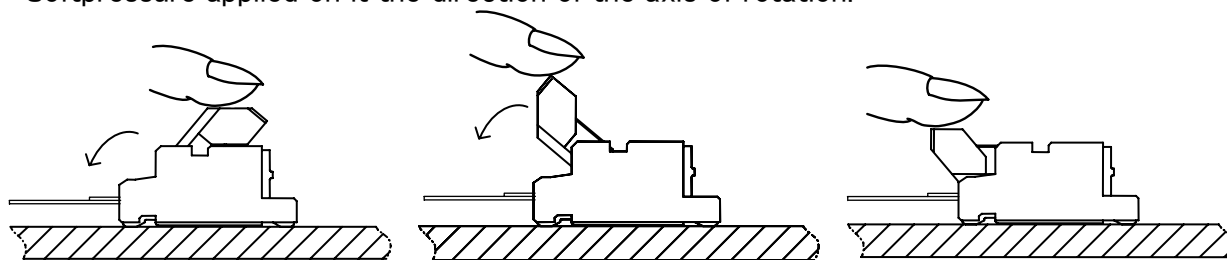

(4) FPC 嵌合状態について

FPC 嵌合状態では、上下方向の取り回しは避けていただきますようお願いいたします。

3.3 FPC の抜去方法 FPC EXTRACTION

(1) スライダーを下図のようにあげて、ロックを解除して下さい。

Lift the slider shown below to unlock.

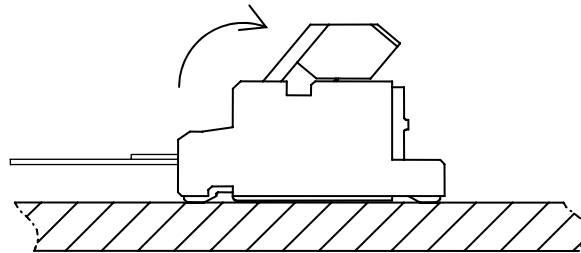

4. その他の注意事項 OTHER NOTES

納入時は、エンボステープ仕様でコンタクトテールは保護されていますが、投げたり、大きな衝撃を加えないように注意して下さい。

When supplied, throwing and large shock not be permitted. However contact tails are protected embossed tape.

5. 製品の保管及び管理 PRESERBATION AND CONTROL

製品は、常温、常湿、塵の無い環境下で保管して下さい。

コネクタをエンボステープから取り出した状態(バラ状態)で保管する場合、コンタクトテールに外力が加わらない様、注意して下さい。

Preserve connectors under normal temperature, normal humidity and no dust condition.

When preserving loose connectors (removed from embossed tape) outer pressure shall not be applied to contact tails.

尚、使用上、問題点がございましたら下記連絡先までお問い合わせください。

If you have any question in use, please contact the following office.

営業部: 横浜市都筑区加賀原 2-1-1

Business dept.: Kagahara 2-1-1 Tsuduki-ku, Yokohama 224-8512 JAPAN.

TEL 045-943-2900

技術部: 同上

Engineering dept.: The same as above.

TEL 045-943-2911